

УТВЕРЖДАЮ
Заместитель председателя
Правительства Красноярского края –
министр финансов края



В.В. Бахарь
« ____ » _____ 2024 г.



УТВЕРЖДАЮ
Министр спорта
Красноярского края



Д.В. Петровский
« ____ » _____ 2024 г.



**Положение
о VIII летней спартакиаде работников финансовых органов
Красноярского края**

I. Общие положения

VIII летняя Спартакиада работников финансовых органов Красноярского края (далее – Спартакиада) проводится в соответствии с календарным планом официальных физкультурных мероприятий и спортивных мероприятий Красноярского края на 2024 год, утвержденным приказом министерства спорта Красноярского края от 27.12.2023 № 518 п.

Спартакиада проводится с целью укрепления здоровья работников финансовых органов Красноярского края.

Задачами проведения Спартакиады являются:

- а) пропаганда здорового образа жизни;
- б) выявление лучших спортсменов;
- в) развитие служебных взаимосвязей между работниками финансовых органов городских округов, муниципальных округов и районов Красноярского края;
- г) организация активного отдыха.

Настоящее Положение является основанием для командирования участников, представителей команд и специалистов органов управления физической культурой и спортом на Спартакиаду.

II. Место и сроки проведения

Спартакиада проводится со 06 по 08 сентября 2024 года на базе КГАУ «Социально-оздоровительный центр «Тесь» (Минусинский район Красноярского края).

III. Руководство проведением

Общее руководство подготовкой и проведением Спартакиады осуществляет министерство финансов Красноярского края и министерство спорта Красноярского края.

Подготовку и проведение соревнований осуществляет краевое государственное автономное учреждение «Центр спортивной подготовки» (далее – КГАУ «ЦСП») и главная судейская коллегия, утвержденная КГАУ «ЦСП».

IV. Требования к участникам и условия их допуска

К участию в Спартакиаде допускаются сборные команды министерства

финансов Красноярского края, управлений городских округов, муниципальных округов и муниципальных районов Красноярского края, состоящие из работников финансовых управлений, имеющих стаж работы в финансовых органах Красноярского края не менее трех месяцев на 6 сентября 2024 года.

Состав делегации не должен превышать 35 человек и состоять из граждан Российской Федерации.

Команду, необходимо формировать с учетом проведения нескольких видов программы Спартакиады одновременно на разных спортивных площадках.

V. Виды программы Спартакиады

№ п/п	Виды спорта	Кол-во участников в заявке	Женщин	Мужчин
1.	Пулевая стрельба	3	2	1
2.	Напольный кёрлинг	4	независимо от пола	
3.	Волейбол	8	8	-
4.	Плавание (эстафета)	2	2	-
5.	Комплексная эстафета	5	3	2
Общее количество участников		21	-	-

Игры по настольному теннису пройдут вне общего зачета среди 6 команд, занявших 1-3 места по итогам VII зимней спартакиады работников финансовых органов Красноярского края среди городских округов и муниципальных округов, муниципальных районов Красноярского края.

В составе команды 2 человека (женщина и мужчина).

В соревнованиях, в любом виде программы, женщины могут заменять мужчин.

На заседании главной судейской коллегий по видам с представителями команд утверждается расписание соревнований.

VI. Заявки на участие

Предварительные заявки на участие по форме (приложение 1) подаются в министерство финансов Красноярского края до 01.08.2024 на адрес электронной почты: idu@krasfin.ru. Контактное лицо: Игнатенко Дмитрий Юрьевич тел. (8-391) 222-14-22; 8-950-400-36-48.

Комиссия по допуску участников проводится 05.09.2024 с 17:00 до 19:00 и 06.09.2024 с 10:00 до 14:00 в КГАУ «Социально-оздоровительный центр «Тесь».

В комиссию по допуску на каждого участника предоставляются

следующие документы:

- именная заявка на каждый вид спорта заверенная врачом по форме (приложение 2);
- паспорт гражданина Российской Федерации;
- трудовая книжка, подтверждающая место и стаж работы участника Спартакиады или её копия, заверенная руководителем;
- договор (оригинал) страхования жизни и здоровья от несчастных случаев, на каждого участника;
- полис обязательного медицинского страхования (оригинал);

Информацию о спортивной делегации для представления ее на церемонии открытия Спартакиады по форме (приложение 3), направить в срок до 23.08.2024 Шетц Елизавете Анатольевне, e-mail: shea@krascsp.ru, тел. 8-391-989-10-51 доб. (5115).

VII. Программа физкультурного мероприятия

<u>05.09.2024 (четверг)</u>	
08:00-16:00	заезд участников
17:00-19:00	работа комиссии по допуску участников
<u>06.09.2024 (пятница)</u>	
08:00-13:00	заезд участников
10:00-14:00	работа комиссии по допуску участников
10:00-14:00	официальная тренировка по пулевой стрельбе
14:00-14:30	заседание судейских коллегий по видам спорта
14:30-15:00	заседание главной судейской коллегии
15:00-15:30	церемония открытия Спартакиады
15:30-19:00	пулевая стрельба (города)
15:30-19:00	напольный керлинг (муниципальные районы, муниципальные округа)
15:30-20:00	волейбол
<u>07.09.2024 (суббота)</u>	
10:00-12:00	плавание
11:00-19:00	пулевая стрельба (муниципальные районы, муниципальные округа)
11:00-19:00	напольный керлинг (города)
11:00-19:00	волейбол
15:00-19:00	настольный теннис (вне общего зачета)
20:00	награждение по результатам двух дней
<u>08.09.2024 (воскресенье)</u>	
09:30-11:30	комплексная эстафета
12:00-12:30	заседание главной судейской коллегии
13:00	награждение, церемония закрытия Спартакиады

Регламент проведения Спартакиады по видам программы

1. Пулевая стрельба

Соревнования лично-командные, проводятся согласно правилам вида спорта «пулевая стрельба», утвержденными приказом Министерства спорта Российской Федерации от 29.12.2017 № 1137, с изменениями, внесенными приказом Министерства спорта Российской Федерации, от 31.10.2023 № 769 и в соответствии с настоящим положением.

Состав команды: 3 человека (2 женщины, 1 мужчина).

Стрельба производится из пневматической винтовки калибра 4,5 мм (с диоптрическим или открытым прицелом) сидя, руки в упоре о стол.

Разрешены поршневые и газобаллонные винтовки, действующие на сжатом воздухе или газе.

Участники обязаны прибыть на соревнования со своим оружием и пулями.

Дистанция 10 м, мишень № 8. Количество пробных выстрелов не более 3, зачетных - 10. Общее время на выполнение упражнения 15 мин.

Победители в личном зачете определяются отдельно среди мужчин и женщин.

Командный зачет определяется по сумме очков, набранных каждым участником команды.

В случае равенства очков, победитель (личного или командного первенства) определяется по наибольшему числу попаданий в «10», «9», «8» и т.д.

Если, и после этого не определился лучший спортсмен (команда), то результаты сравниваются выстрел за выстрелом, по центральным десяткам, (т.е. спортсмен, попавший в центральную десятку, побеждает попавшего просто в десятку).

2. Напольный кёрлинг

Соревнования командные, проводятся в соответствии с настоящим положением.

Регламент проведения утверждается главной судейской коллегией перед началом соревнований. (в зависимости от количества команд).

Состав команды 4 человека независимо от пола.

В составе одной команды могут выступать 3 игрока, допускается один запасной игрок. Минимальное количество игроков команды, принимающей участие в матче – 3 (три).

Игра состоит из 6 эндов. Минимальное количество сыгранных эндов 4.

Команда, которая записана в турнирной таблице первой, играет камнем

красного цвета.

Порядок начисления очков. Ранжирование команд.

За победу в матчах начисляется 2 (два) очка; за поражение 0 (ноль) очков; за ничью 1 (одно) очко и за неявку 0 (ноль) очков.

Команды играют по круговой системе, после которых проводится ранжирование: по очкам, камням, разнице камней, эндам. Затем, по итогам ранжирования проводится полуфинальные и финальные игры.

3. Волейбол

Соревнования командные, проводятся согласно правилам вида спорта «волейбол», утвержденным приказом Министерства спорта Российской Федерации от 29.03.2022 № 261, с изменениями, внесенными приказом Министерства спорта Российской Федерации от 16 ноября 2023 г. № 809 и в соответствии с настоящим положением.

Состав команды: 8 человек (женщины).

Система проведения соревнований определяется на заседании судейской коллегии в зависимости от количества заявившихся команд.

Победителем матча является команда, выигравшая 2 партии.

Партия выигрывается командой, которая первой набирает 15 очков с преимуществом 2 очка.

Места команд определяются по наибольшему количеству очков, набранных командами. Во всех встречах команды получают:

- за победу со счетом 2:0 - три очка,
- за победу со счетом 2:1 - два очка,
- за поражение со счетом 1:2 - одно очко,
- за поражение со счетом 0:2 - ноль очков,
- за неявку на игру на любом этапе команде присуждается минус одно очко (при повторной неявке команда снимается с соревнований).

При равенстве количества очков у двух и более команд места определяются последовательно:

- а) по соотношению побед во встречах между ними;
- б) по соотношению очков во встречах между ними;
- в) по соотношению партий во встречах между ними;
- г) по соотношению мячей во встречах между ними;
- д) по соотношению партий во всех встречах;
- е) по соотношению мячей во всех встречах.

4. Плавание (эстафета)

Соревнования лично-командные, проводятся согласно правилам вида спорта «плавание», утвержденными приказом Министерства спорта Российской Федерации от 16.11.2023 № 806 и в соответствии с настоящим положением.

Состав команды: 2 человека (женщины).

Проводятся в виде эстафеты 2х25 метров свободным стилем.

Командное первенство определяется по лучшему времени, показанному в эстафете.

Личное первенство определяется по лучшему результату на дистанции 25 метров.

Примечание: заплывы осуществляются по правилу одного старта (старт участникам дается независимо от фальстарта, а участник совершивший его, снимается с дистанции). Старт принимается из воды.

5. Комплексная эстафета

Количество участников – 5 человек (3 женщины, 2 мужчины). Допускается замена мужчины женщиной. Длина эстафетной дистанции 75 метров: первый этап (10 м), второй этап (10 м), третий этап (25 м), четвертый этап (10 м), пятый этап (20 м) в попутном направлении, шестой командный этап (75 м) в обратном направлении – «старт-финиш».

В случае неблагоприятных погодных условий по решению судейской коллегии возможно проведение комплексной эстафеты в крытом помещении (спортивный зал) с уточнением дистанции этапов на месте проведения.

Программа комплексной эстафеты

1 этап «Легенда № 17» - 10 метров.

По сигналу судьи первый участник с клюшкой (для хоккея с мячом) в руках начинает вести футбольный мяч (№4) вокруг конусов (змейкой). Прохождение этапа ногами происходит аналогично движению мяча – вокруг конусов (запрещается перешагивать конусы или ведение мяча клюшкой сбоку от трассы). Расстояние между конусами 1 м. Количество конусов 5 шт. После прохода последнего конуса, останавливает мяч около контрольной фишки (3 м до ворот), выполняет удар клюшкой мяча по воротам (размером 120 см длина, 80 см высота) и двигается к следующему участнику команды. Передает ему эстафету путем касания рукой любой части тела. Затем оставляет клюшку, двигается к шестому этапу («Команда») и ожидает остальных участников команды.

Нарушения и ошибки:

- в случае, если мяч не пересек линию створа ворот, предусматривается один штрафной круг (10 м) – вокруг конусов змейки (по окружности, не змейкой). При выполнении штрафного круга клюшка остается в руках;

- в случае, когда участник не обвел конус, судья вправе вернуть участника обратно для правильного выполнения упражнения;

- в случае, когда участник не коснулся второго участника при передаче эстафеты, судья вправе вернуть участника обратно для правильного выполнения передачи.

2 этап «Футбольная змейка» – 10 метров.

Второй участник команды после приема эстафеты ведет футбольный мяч (№5) ногами вокруг каждого конуса (полный круг 360 градусов), при этом передвижение к следующему конусу может быть змейкой или по прямой. Прохождение этапа ногами происходит аналогично движению мяча – вокруг конусов. Расстояние между конусами 2 м. Количество конусов 3 шт. После прохождения последнего конуса, берет мяч в руки, и передает его в руки третьему участнику и двигается к шестому этапу, где ожидает остальных участников команды.

Нарушения и ошибки:

- в случае, когда участник не обвел конус, судья вправе вернуть участника обратно для правильного выполнения упражнения.

- в случае, когда участник не коснулся третьего участника при передаче эстафеты, судья вправе вернуть участника обратно для правильного выполнения передачи эстафеты.

3 этап «Бег с препятствиями» - 25 метров.

Третий участник принимает футбольный мяч (№ 5) от участника второго этапа и преодолевает полосу препятствий: бежит с мячом до обруча, продевает его через себя, затем перепрыгивает (перешагивает) барьер высотой 50 см, затем бежит до следующего обруча, продевает его через себя, затем перепрыгивает (перешагивает) барьер высотой 50 см и передает эстафету четвертому участнику путем касания рукой любой части тела. Затем третий участник оставляет мяч и двигается к шестому этапу («Команда»), ожидает остальных участников команды.

Нарушения и ошибки:

- в случае, когда участник нарушил правила передвижения по этапу, в том числе выронил футбольный мяч, судья вправе вернуть участника обратно к месту нарушения для правильного выполнения упражнения.

4 этап «Прыжки в мешках» – 10 метров.

Четвертый участник, стоя ногами в мешке, после приема эстафеты прыгает в мешке (10 м). Прохождением этапа считается пересечение границ 4 и 5 этапов. После передачи эстафеты пятому участнику, путем касания рукой любой части тела, снимает мешок и двигается к шестому этапу, где ожидает остальных участников команды.

Нарушения и ошибки:

- в случае, когда участник не коснулся пятого участника при передаче эстафеты, судья вправе вернуть участника обратно для правильного выполнения передачи.

5 этап «Стрелок» - 20 метров.

Пятый участник после приема эстафеты бежит (15 м) к обозначенному конусу. Выполняет три броска теннисного мяча в цель (мячи лежат в емкости на огневом рубеже). Целью является попадание мяча в металлический обруч диаметром 90 см, установленный на расстоянии 5 м от обозначенного конуса, подвешенный на стойке на расстоянии 1,5 м от центра обруча до земли. Затем, участник двигается в сторону шестого этапа и берется за обруч.

Нарушения и ошибки:

- в случае каждого непопадания мячом в обруч, предусматривается один штрафной круг (10 м), который обозначен двумя конусами возле огневого рубежа;

- в случае, когда четвертый участник не коснулся пятого участника при передаче эстафеты, судья вправе вернуть участников обратно для правильного выполнения передачи.

6 этап «Команда» - 75 метров. Участники, выполнившие 1-й, 2-й, 3-й и 4-й этапы, ожидают участника 5-го этапа, держа в руках обруч. После пересечения линии финиша четвертого этапа 5-й участник берется за обруч рукой (руками) и все участники бегут в сторону линии финиша (старта). Завершением эстафеты считается момент, когда последний участник пересек линию финиша (старта). Нарушением не считается, если участник держит обруч одной рукой.

Нарушения и ошибки:

- в случае пересечения линии старта шестого этапа (она же линия финиша пятого этапа) одним из участников до того, как за обруч возьмутся все 5 участников, команда возвращается на исходную позицию шестого этапа;

- в случае пересечения линии старта шестого этапа (она же линия финиша пятого этапа) одним из участников до того, как линию финиша пятого этапа пересек пятый участник, команда возвращается на исходную позицию пятого этапа;

- в случае, если во время выполнения шестого этапа один из участников отпустил обруч, то команда возвращается к месту нарушения. И после того, как все 5 участников возьмутся за обруч, команда может продолжить движение к финишу.

Схема расстановки комплексной эстафеты

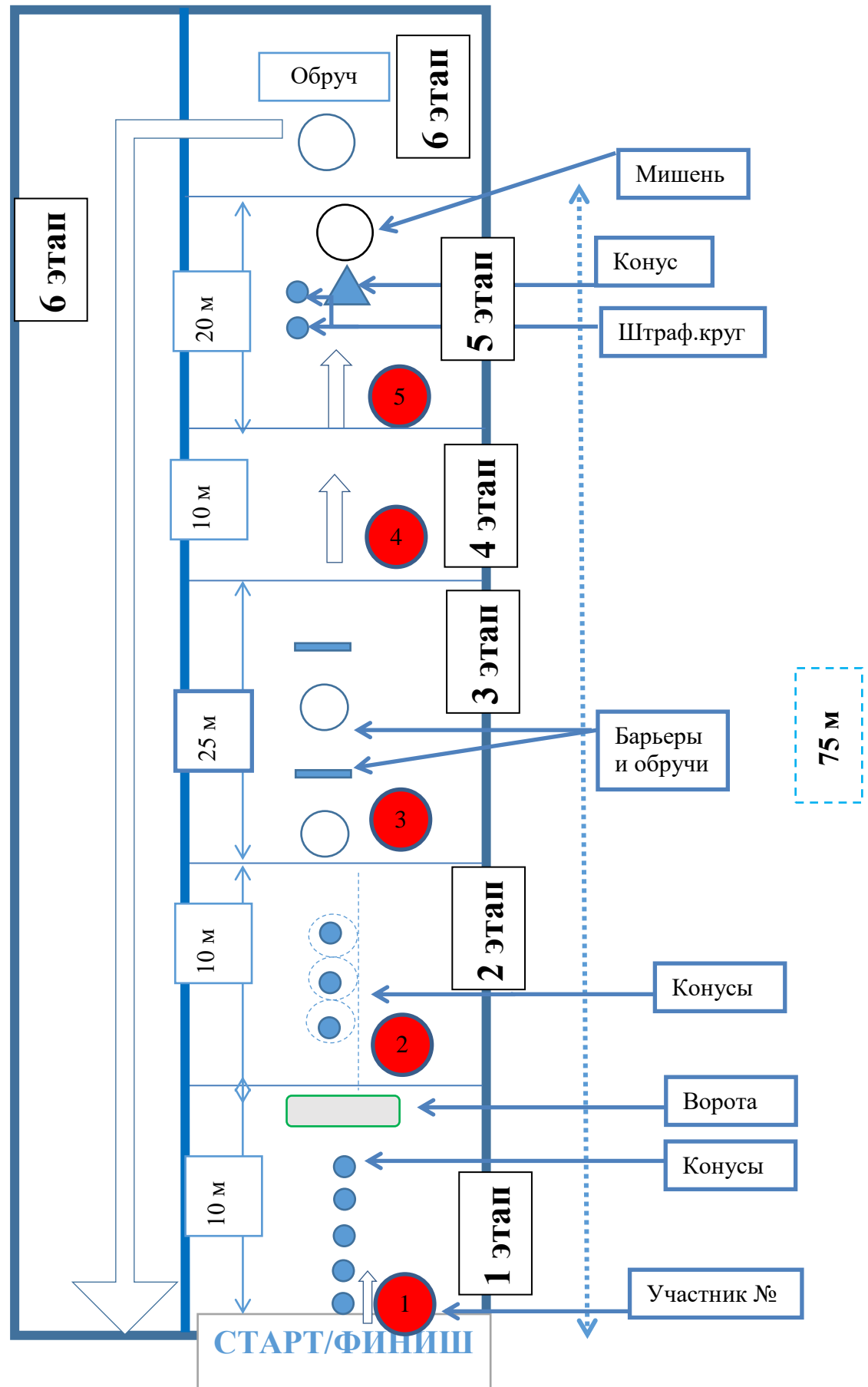

VIII. Условия подведения итогов

Личный и командный зачет по всем видам программы Спартакиады определяется согласно действующим правилам соревнований и настоящему положению отдельно среди команд городских округов и команд муниципальных округов, муниципальных районов Красноярского края.

Общекомандный результат в комплексном зачете определяется по наилучшим результатам четырех видов программы.

Начисление очков в комплексном зачете и по видам спорта производится согласно таблице начисления очков.

ТАБЛИЦА
начисления очков в отдельных видах соревнований Спартакиады

Место	1	2	3	4	5	6	7	8	9	10	11	12	13	14	15	16	17
Очки	70	65	60	56	54	52	50	48	46	44	42	40	38	36	34	32	30
Место	18	19	20	21	22	23	24	25	26	27	28	29	30	31	32	33 - 40	40 -60
очки	28	26	24	22	20	19	18	17	16	15	14	13	12	11	10	9	8

В случае одинаковой суммы очков, более высокое место в общекомандном первенстве присуждается команде, имеющей наибольшее количество первых, вторых, третьих и т.д. мест по видам программы Спартакиады. При равенстве этих показателей по лучшему результату в комплексной эстафете.

IX. Награждение

Команды, занявшие 1-3 места в общекомандном зачете, в видах программы и настольному теннису, награждаются кубками и грамотами.

Участники команд, занявшие 1-3 места по видам программы и настольному теннису, награждаются грамотами, медалями и призами.

Участники команд, занявшие 1-3 места в личных соревнованиях по плаванию и пулевой стрельбе (отдельно среди мужчин и женщин) награждаются грамотами, медалями и призами.

Всем командам, в составе делегаций, вручается сувенирная продукция Спартакиады.

Х. Условия финансирования

Расходы, связанные с подготовкой и проведением Спартакиады (выплаты спортивным судьям, оплата труда обслуживающего персонала, оплата работы медицинского обеспечения, оплата услуг спортсооружений, церемонии открытия, закрытия и награждения, оплата командировочных расходов оргкомитета, водителей и спортивных судей (проезд, питание, проживание), питания участников, изготовление печатной и баннерной продукции, приобретение наградного фонда (грамоты, медали, кубки, призы), канцелярских товаров, рамок для грамот, парадной формы, спортивной экипировки и инвентаря, сувенирной продукции, оборудования и расходных материалов к оргтехнике, букетов для награждения участников, ГСМ, прочие расходы и услуги несёт КГАУ «ЦСП».

Расходы, связанные с командированием команд, несут командирующие организации.

ХI. Обеспечение безопасности участников и зрителей

Физкультурные и спортивные мероприятия проводятся на спортивных сооружениях, отвечающих требованиям соответствующих нормативно-правовых актов, действующих на территории Российской Федерации и направленных на обеспечение общественного порядка и безопасности участников и зрителей, при условии наличия актов готовности спортивного сооружения к проведению мероприятий, утверждаемых в установленном порядке.

Соревнования не проводятся без медицинского обеспечения. Медицинское обеспечение осуществляется на основании приказа Министерства здравоохранения Российской Федерации от 23.10.2020 № 1144н «Об утверждении порядка организации оказания медицинской помощи лицам, занимающимся физической культурой и спортом (в том числе при подготовке и проведении физкультурных мероприятий и спортивных мероприятий), включая порядок медицинского осмотра лиц, желающих пройти спортивную подготовку, заниматься физической культурой и спортом в организациях и (или) выполнить нормативы испытаний (тестов) Всероссийского физкультурно-спортивного комплекса «Готов к труду и обороне» (ГТО)» и форм медицинских заключений о допуске к участию физкультурных и спортивных мероприятиях».

Перевозка участников осуществляется транспортным средством в соответствии с Правилами организованной перевозки группы детей автобусами, утвержденными постановлением Правительства Российской Федерации от 23.09.2020 № 1527, Правилами дорожного движения.

ХII. Страхование участников

Участие в соревнованиях осуществляется только при наличии договора (оригинала) о страховании жизни и здоровья от несчастных случаев, который предоставляется в комиссию по допуску участников на каждого участника соревнований.

Страхование участников соревнований может производиться как за счет бюджетных, так и внебюджетных средств, в соответствии с действующим законодательством Российской Федерации и субъектов Российской Федерации.

ХIII. Протесты

Протест по нарушению правил по видам спорта или настоящего положения может быть подан представителем команды в письменном виде на имя главного судьи по виду программы Спартакиады с указанием пунктов правил или настоящего положения, которые протестующий считает нарушенными, даты и точного времени подачи протеста.

Протест, связанный с результатом, подается не позднее, чем через 1 час после опубликования предварительного результата.

Протест по допуску участника к видам Спартакиады рассматривается до начала соревновательной программы. В случае невозможности принятия решения до начала соревнований участник допускается под протестом, а решение по протесту принимается до утверждения результатов, в игровых видах спорта – до утверждения результата игры.

Решение по протесту излагается в виде резолюции на протесте. Если решение главного судьи по поданному протесту не удовлетворяет протестующего, он вправе подать апелляцию в адрес организаторов Спартакиады. Апелляция рассматривается в течение часа. Если требуется более длительное рассмотрение по фактам, изложенным в протесте и апелляции, то решение должно быть вынесено обязательно до утверждения результатов.